

tousek TT 60/TT 120

Kette

Technisches Info

Zahnriemen

Funkferngesteuerter Garagentorantrieb

- für 230V Wechselstrom
- für Tore mit Federausgleich
- max. Bewegungshub 2,5m
- Lichtautomatik regelbar bis 4 min.
- Sanftzuglauf / Softstop
- Lichtschrankenanschluß
- incl. Montagezubehör

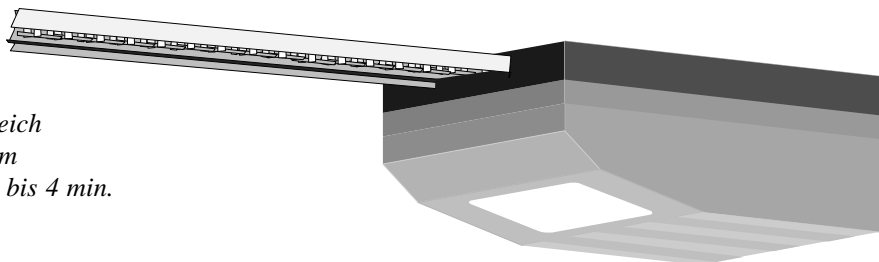

Allgemeine Merkmale

Die Antriebe **TT** sind speziell für die Automation von federausgeglichenen Garagentoren entwickelt worden. Tore mit vertikaler Führung und Federausgleich benötigen zusätzlich einen Spezialbeschlag (Kurvenarm) um einen korrekten Bewegungsablauf zu ermöglichen.

Die Antriebe **TT** sind in 2 verschiedenen Ausführungen erhältlich:

- Kraftübertragung durch Kette
- Kraftübertragung durch Riemen

Für leichte bis mittelschwere Tore empfehlen wir den Antrieb **TT 60**, bei schweren Toren den **TT 120**. Der max. Hub bei den Antrieben TT 60/TT120 beträgt 2,5m. Je nach Einbausituation können daher Tore bis ca. 2,2m Höhe automatisiert werden. Für höhere Tore sind Schienen in 4m bzw. 5m Länge erhältlich.

Lieferumfang

- Antrieb TT 60 bzw. TT 120
(Ausführung Kette oder Riemen)
- Führungsschiene 2 x 1,5m
- Bowdenzug für Notentriegelung
- umfangreiches Montagezubehör

zusätzlich bei Set

- Funkempfängerplatine
- Wurfantenne
- 2-Kanal Handsender Tousek

optional

- Kurvenarm

Technische Daten

| | | |
|--------------------|----------------|-----------------|
| Ausführung Kette: | TT 60 | TT 120 |
| Ausführung Riemen: | TT 60/R | TT 120/R |
| Leistung: | 60 kp | 120 kp |
| Spannung: | 230V +/-10% | 230V +/-10% |
| | 50 - 60 Hz | 50 - 60 Hz |
| Lichtautomatik: | bis 4 Minuten | bis 4 Minuten |
| Bewegungshub: | max. 2,50m | 2,50m |
| Einbauhöhe: | 35mm | 35mm |
| Torlaufzeit: | ca. 20 sek. | ca. 25 sek. |

21000402

tousek

AUTOMATISCHE TORANTRIEBE

TOUSEK Ges.m.b.H. ÖSTERREICH
TOUSEK GmbH. DEUTSCHLAND
Internet: <http://www.tousek.com>

1230 WIEN, ZETSCHEGASSE 1 - TEL : 01/667 36 01 - FAX 01/667 89 23
83404 AINRING-MITTELFELDEN, GEWERBESTR. 20 - TEL : 08654/50051 - FAX 08654/57196
e-mail Österreich: info@tousek.com e-mail Deutschland: tousek@t-online.de

ACHTUNG: Der sinngemäße Verwendungszweck der Produkte sowie die Montagerrichtlinien sind unbedingt einzuhalten. Bei unsachgemäßer Verwendung oder Montage erlischt der Garantie- und Gewährleistungsanspruch! Maße und techn. Änderungen vorbehalten.

Maßskizze

TT-Antrieb (Ketten- bzw. Riemenversion)

(Maße in mm)

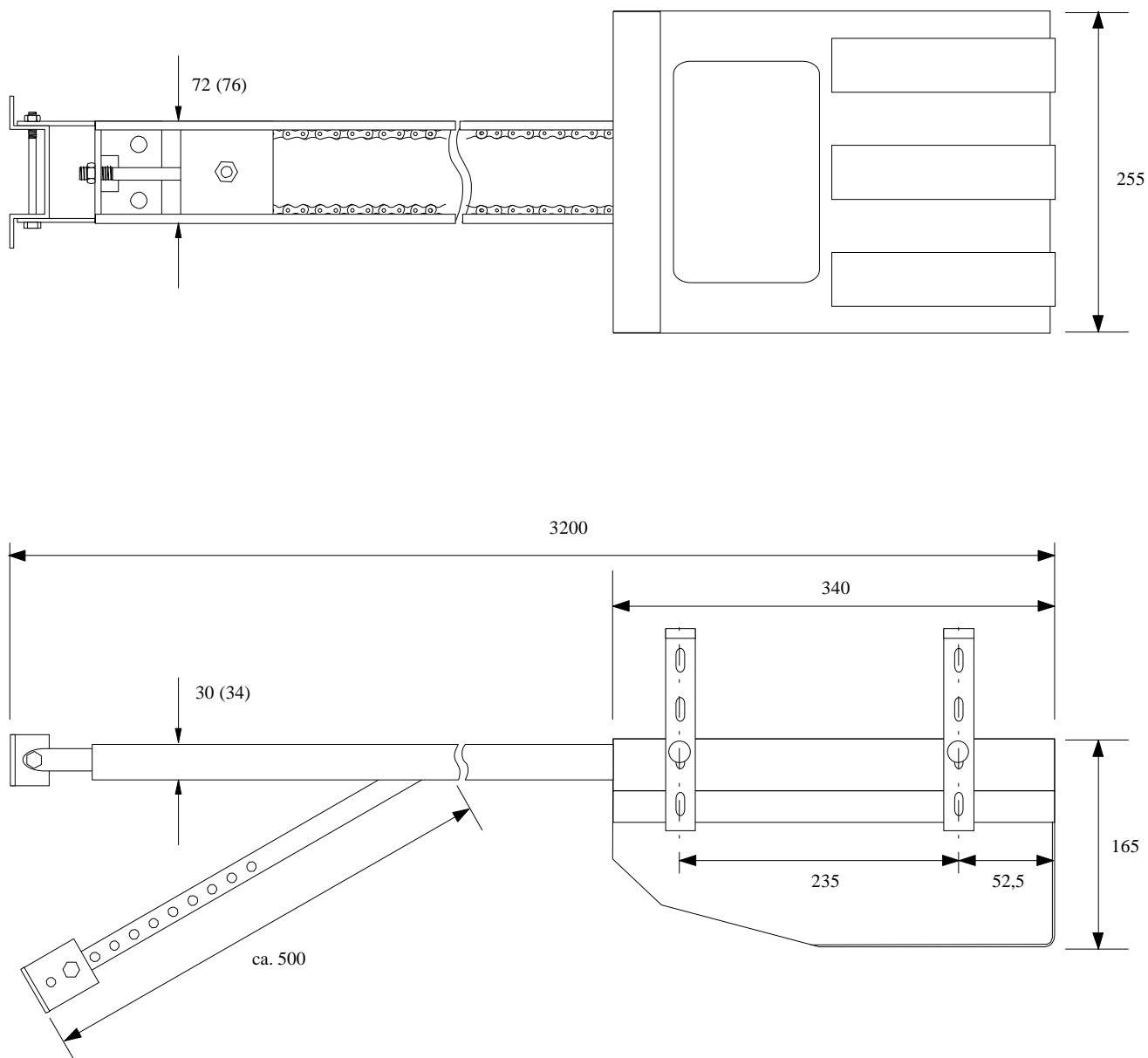

Maße und technische Änderungen vorbehalten!

tousek
AUTOMATISCHE TORANTRIEBE

21000402

TOUSEK Ges.m.b.H. ÖSTERREICH
TOUSEK GmbH. DEUTSCHLAND
Internet: <http://www.tousek.com>

1230 WIEN, ZETSCHEGASSE 1 - TEL : 01/667 36 01 - FAX 01/667 89 23
83404 AINRING-MITTFELDEN, GEWERBESTR. 20 - TEL : 08654/50051 - FAX 08654/57196
e-mail Österreich: info@tousek.com e-mail Deutschland: tousek@t-online.de

Diese Anleitung ist unser Eigentum und darf an Firmen des Mitbewerbes nicht ausgehändigt werden. Jeglicher Nachdruck, auch auszugsweise, ist ohne unsere Zustimmung nicht gestattet. Für eventuell entstandene Druckfehler oder Irrtümer ist jede Haftung ausgeschlossen. Mit Erscheinen dieser Ausgabe verlieren alle vorangegangenen Versionen ihre Gültigkeit.