

Montageanleitung

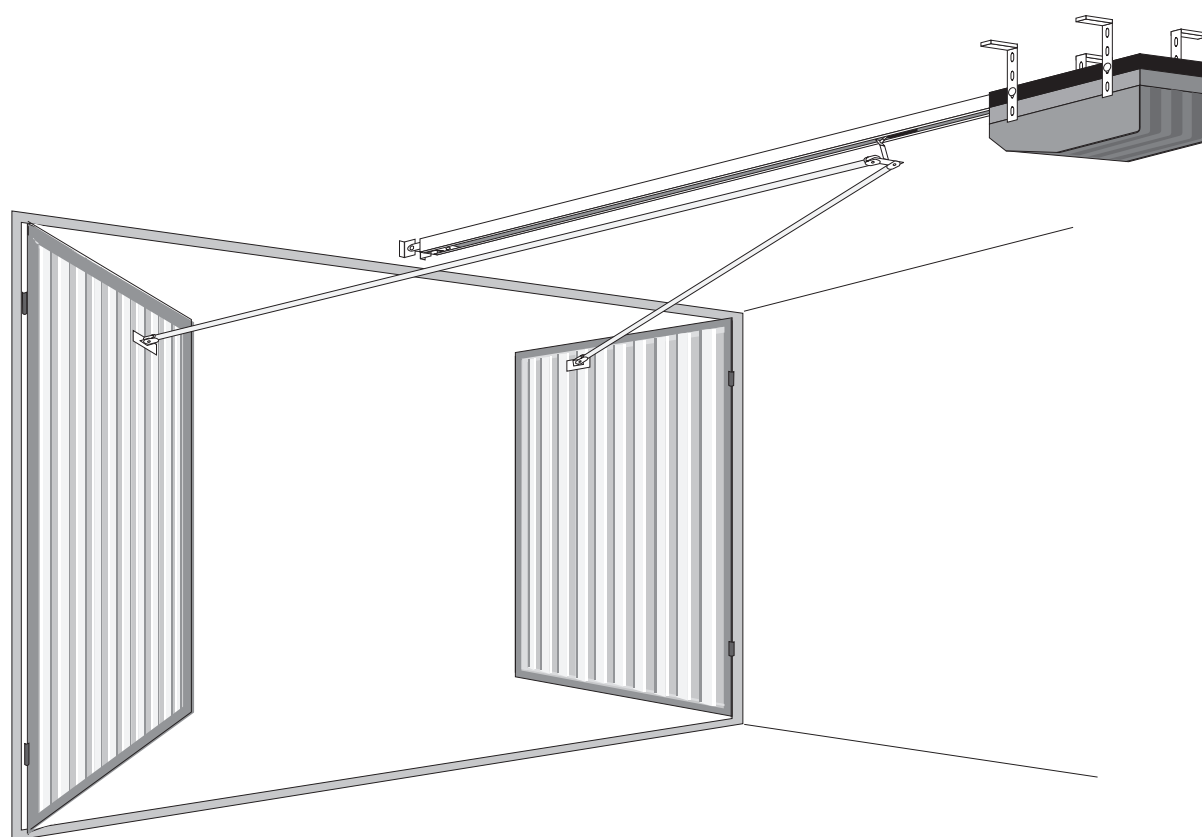

Der Flügeltorbeschlag

eignet sich für nach außen aufgehende Drehtore (90°), die mit dem Tousek TT 60/TT 120 Garagentoröffner automatisiert werden. Die maximale Torbreite beträgt 3,0 m (1,5 m Flügelbreite). Eine weitere Zutrittsmöglichkeit zur Garage soll gegeben sein, bzw. ist bauseitig eine Bedienung der Notentriegelung von außen herzustellen.

Montage

- 1.) Den Antrieb waagrecht montieren.
Die Unterkante der Antriebsschiene soll ca. **30 mm über** der Unterkante der Torzarge liegen.

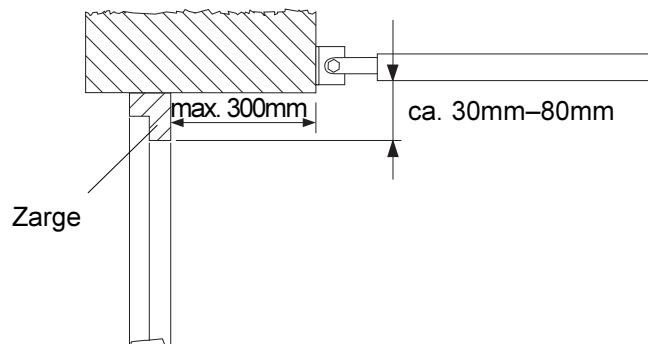

- 2.) Die Lagerwinkel am Torblatt montieren.
(Maße lt Abb. beachten). Die Winkel sollen so hoch montiert werden, daß die **Schubstangen waagrecht** liegen.

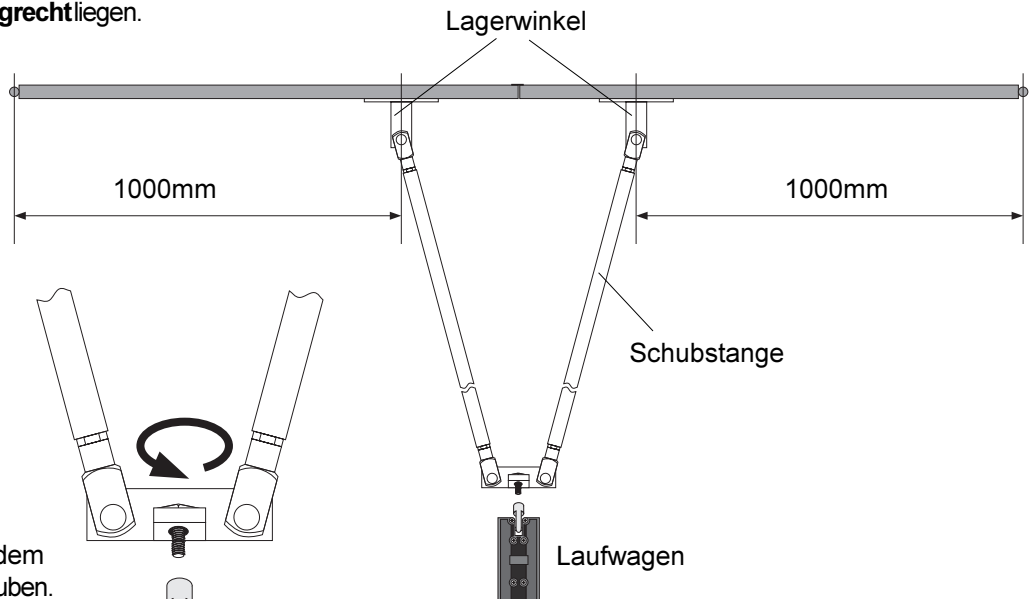

- 3.) Gekröpften Teil mit dem Laufwagen verschrauben.

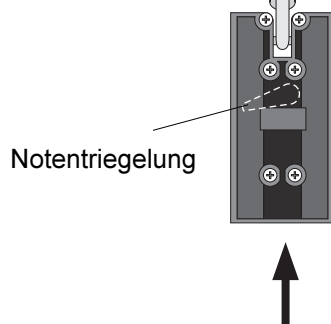

- 4.) Die Schubstangen einhängen und mit dem vorderen Gabelkopf des Beschlages so einstellen, daß sich die Anschlagleiste beim Schließen des Tores nicht verklemmt.

ACHTUNG:
Die Motordrehrichtung und die Endschalter müssen umgepolt sein.
Der 1. Impuls nach Strom-Einschalten muß das Tor öffnen.
D.h. die geplante Nutzungsform mit dem Flügeltorbeschlag muß bei der Bestellung des Antriebes bekannt gegeben werden.

Maßskizze
(Maße in mm)

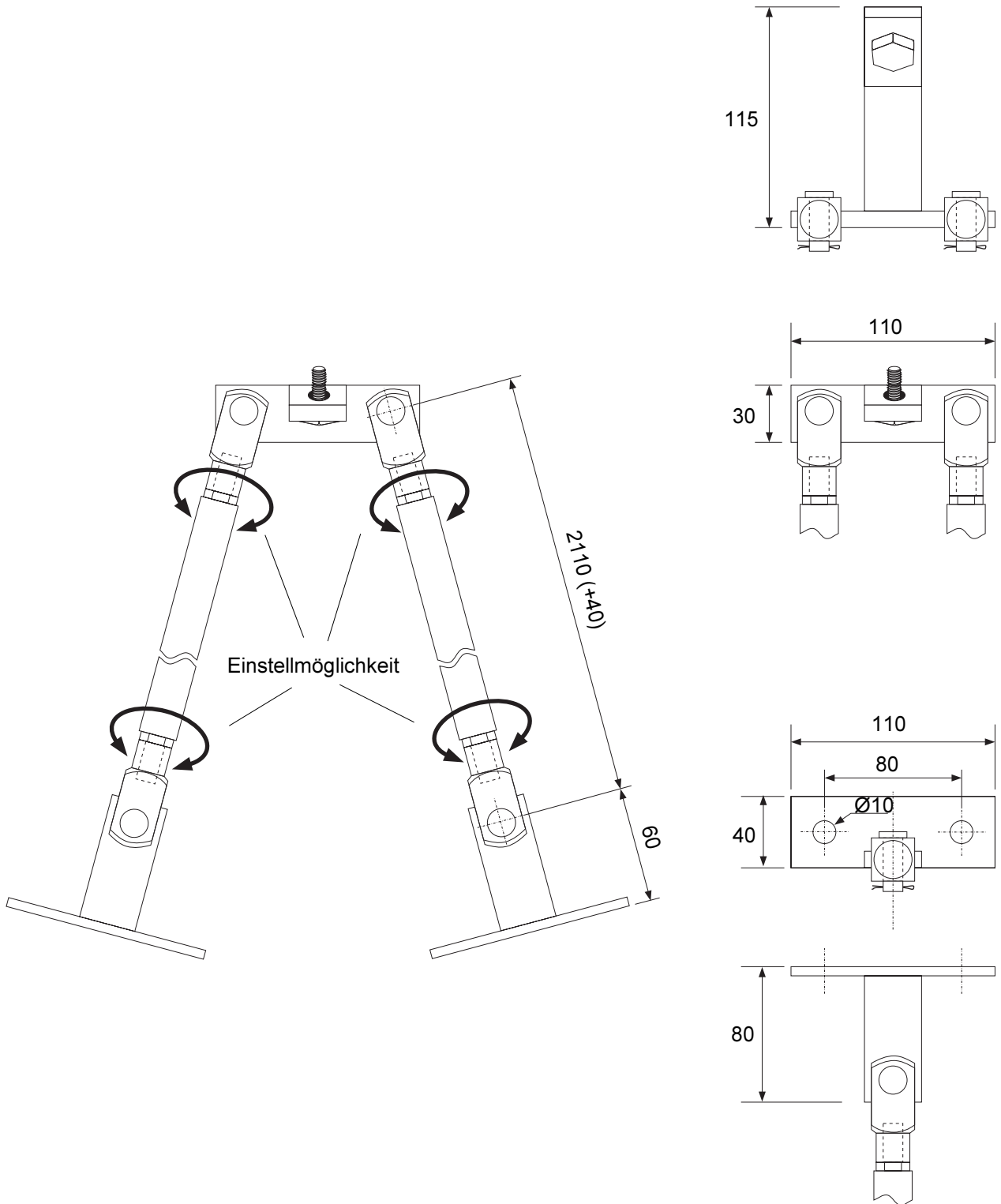

Maß- und techn. Änderungen vorbehalten !

40200700

tousek[®]
AUTOMATISCHE TORANTRIEBE

TOUSEK Ges.m.b.H. ÖSTERREICH
TOUSEK GmbH. DEUTSCHLAND
Internet: <http://www.tousek.com>

1230 WIEN, ZETSCHEGASSE 1 - TEL : 01/667 36 01 - FAX 01/667 89 23
83404 AINRING-MITTFELDEN, GEWERBESTR. 20 - TEL : 08654/77 66-0 - FAX 08654/57 196
e-mail Österreich: info@tousek.at e-mail Deutschland: info@tousek.de

Diese Anleitung ist unser Eigentum und darf an Firmen des Mitbewerbes nicht ausgehändigt werden. Jeglicher Nachdruck, auch auszugsweise, ist ohne unsere Zustimmung nicht gestattet. Für eventuell entstandene Druckfehler oder Irrtümer ist jede Haftung ausgeschlossen. Mit Erscheinen dieser Ausgabe verlieren alle vorangegangenen Versionen ihre Gültigkeit.